

CGM

CONCOURS GENERAL DES MÉTIERS

MELEC

SESSION 2018

DOSSIER SUJET

UNITE DE VALORISATION ÉNERGÉTIQUE DE VAUX LE PENIL



DURÉE 5h

PRÉSENTATION DU SITE : Le SMITOM Centre Ouest Seine et Marnais est un syndicat mixte intercommunal chargé de l'élimination des déchets ménagers d'une population de 300 000 habitants.

Le syndicat dispose de 11 déchèteries, 3 quais de transfert, 2 plateformes de compostage des déchets verts, 1 plateforme de tri des encombrants, 1 centre de tri des emballages et 1 **Unité de Valorisation Énergétique (UVE)**, située sur la commune de Vaux le Pénil.

L'UVE a pour but de produire de l'électricité qui sera exportée sur le réseau à partir de l'incinération de déchets provenant principalement des ordures ménagères (entre 75 et 90%) et des déchets industriels banals.

PRINCIPE DE FONCTIONNEMENT DE L'UVE :

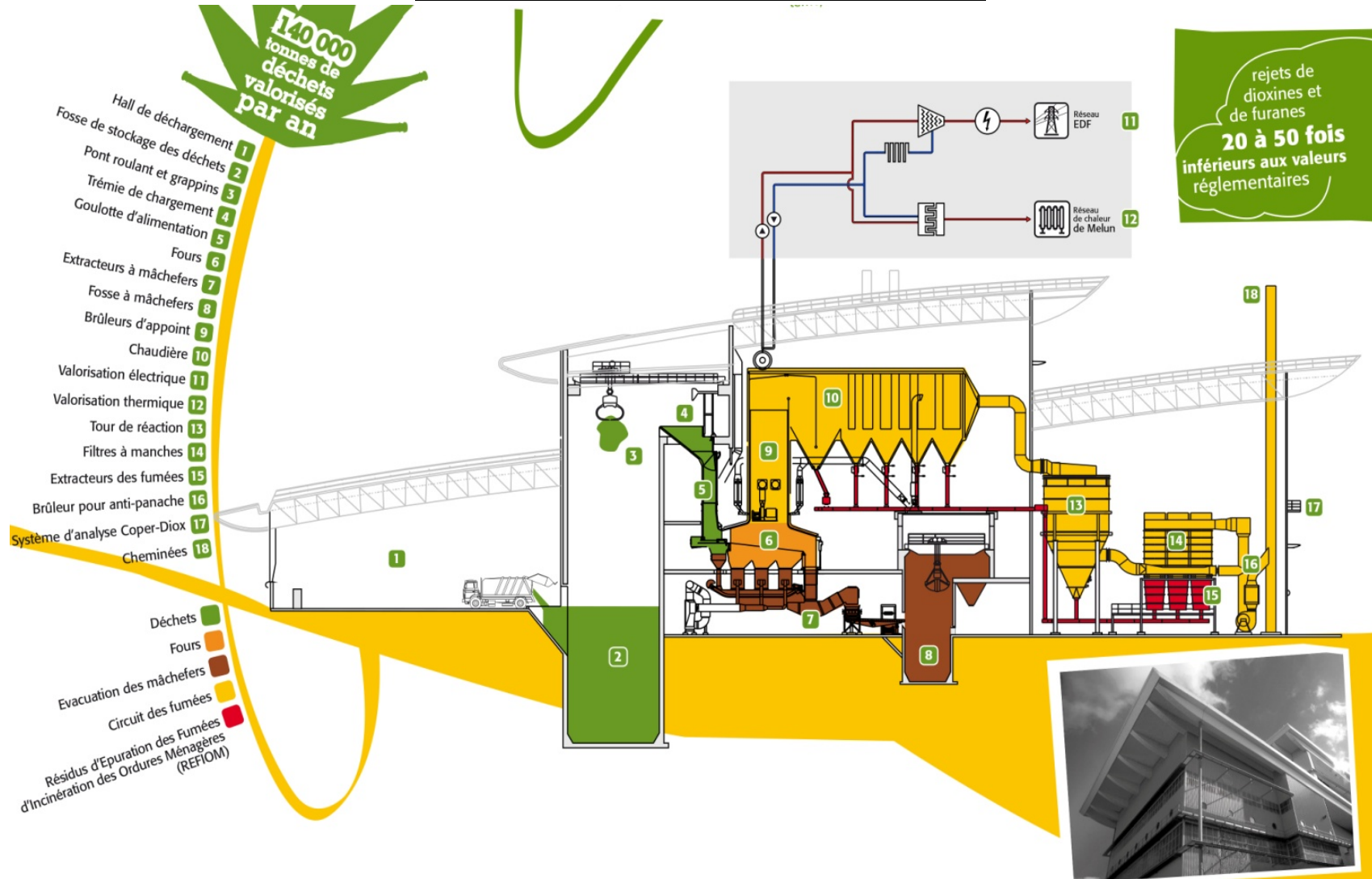

<p>1 2 3 4</p>		<p>Les camions bennes déchargent les différents déchets dans la fosse (2). Le grappin (3) acheminera les déchets jusqu'à la trémie de déchargement (4). La capacité maximale de traitement autorisée est de 137 900 tonnes par an.</p>
<p>5 6 9 10</p>		<p>L'incinération des déchets ménagers est réalisée par deux fours (6) identiques qui traitent 8,6 tonnes de déchet par heure chacune. Chaque chaudière produit 25 tonnes par heure de vapeur à 42 bar et 380°C.</p>
<p>11</p>		<p><u>Groupe Turbo-Alternateur (GTA) :</u></p> <p>La vapeur produite est envoyée sur une turbine à condensation, laquelle entraîne un alternateur de 11MW. L'électricité produite est exportée sur le réseau public après déduction des autoconsommations du site. L'énergie électrique revendue est d'environ 55000 MWh / an</p>
<p>12</p>		<p>La vapeur permet également l'alimentation du réseau de chaleur de la ville de Melun avec un échangeur de 5MW, à hauteur de 15000 MWh/an</p>
<p>7 8</p>		<p>Les déchets issus de la combustion (mâchefer) sont évacués pour être recyclés par les travaux publics.</p>
<p>13 14 15 16 17</p>		<p>A la sortie des chaudières, les fumées subissent un traitement de type semi humide :</p> <ul style="list-style-type: none"> ➤ Réacteur avec injection de lait de chaux pour la captation des polluants acides ➤ Injection de charbon actif pour la captation des métaux lourds et des dioxines. ➤ Dépoussiérage par filtre à manches, afin de capter les poussières, les métaux lourds particuliers et le réactif en excès. ➤ Traitement des oxydes d'azote contenu dans les fumées par injection d'ammoniac pulvérisé dans le four
<p>18</p>		<p>Les gaz épurés dont la composition est conforme à la réglementation en vigueur sont évacués par un ventilateur de tirage et envoyés à l'atmosphère par l'intermédiaire d'une cheminée par ligne.</p>

PRÉSENTATION DU PROJET :

Vous êtes M. MARY, technicien de l'entreprise G2E située à Melun en Seine et Marne. Cette dernière a été retenue en vue de travaux d'amélioration énergétique répartis en quatre lots distincts pour le SMITOM-LOMBRIC du district de Melun.

LOT N°1 : Abaissement des émissions de NO_x (oxyde d'azote) de 80 à 50mg/Nm³ (Normaux mètre cube) en valeur moyenne journalière.

LOT N°2 : Abaissement ou maintien des émissions de NH₃ (ammoniac) sous le seuil de 10 mg/Nm³ en valeur moyenne journalière.

LOT N°3 : Augmentation de la fourniture de l'énergie thermique au réseau de chauffage urbain.

LOT N°4 : Amélioration de la performance de l'installation avec l'objectif d'atteindre une efficacité énergétique de 80% en respect de la directive européenne.

① **Notre préparation des travaux s'inscrit sur ce lot n°4.**

En respect du CCTP, établi par le maître d'œuvre, votre bureau d'étude détermine la modification de l'alimentation des pompes alimentaires en associant à chacune un variateur de vitesse qui permet de réguler la pression de l'eau envoyée vers la chaudière et d'optimiser la consommation électrique.

Ces pompes doivent aspirer l'eau de la bache « alimentaire » pour l'envoyer dans la chaudière, sous une pression de 42 bar au lieu des 52 bar actuels.

SYNOPTIQUE DE FONCTIONNEMENT DU SITE

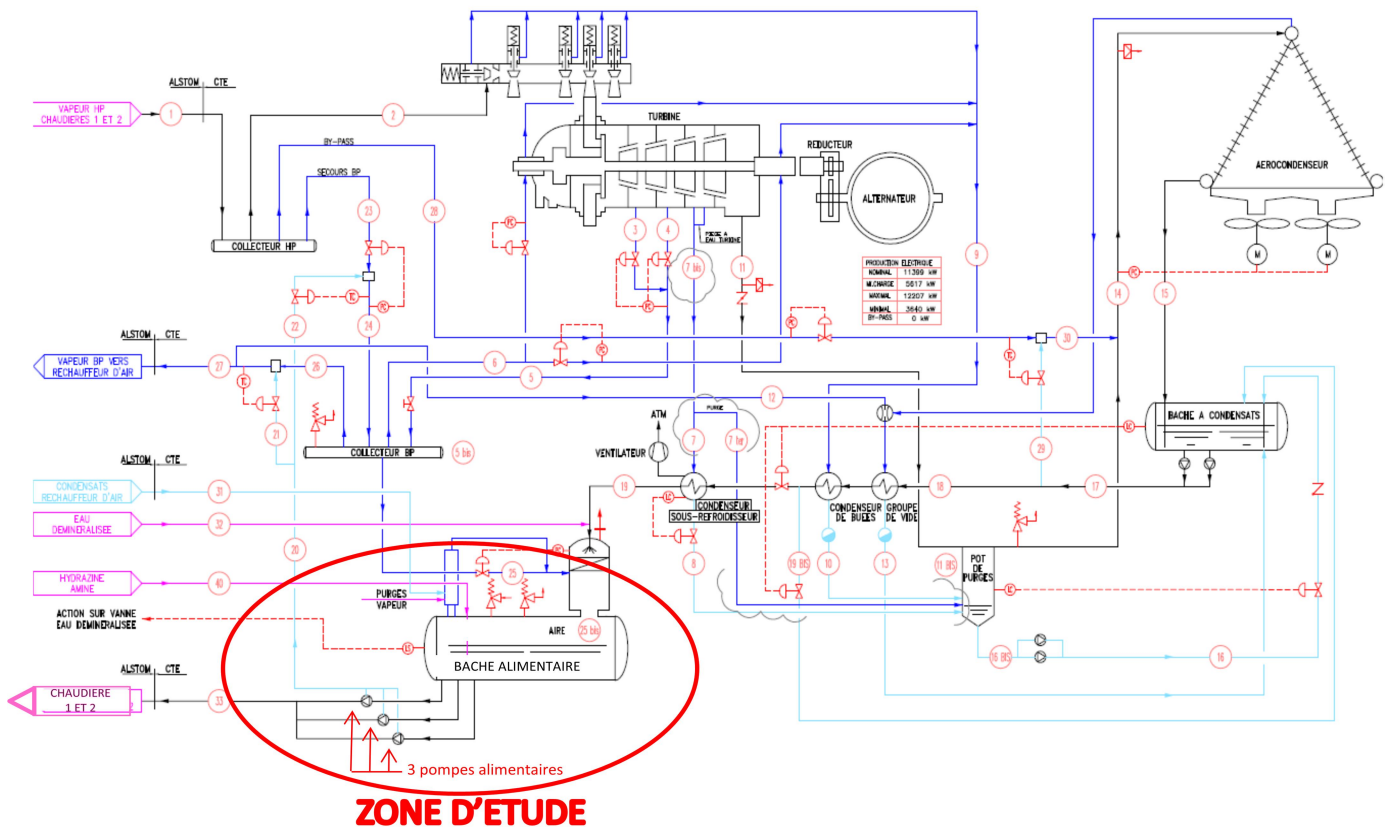

Le système est composé de trois pompes alimentaires identiques de 110 kW (deux en fonctionnement et une en secours).

DISTRIBUTION ÉLECTRIQUE EXISTANTE DU SITE :

L'usine est raccordée au réseau public haute tension 20 kV via un tableau HTA de distribution.

Ce tableau alimente 3 transformateurs HTA/BT 20kV/400V :

- Deux de 1000 kVA (un par ligne d'incinération)
- Un de 2000 kVA pour les communs

Chaque transformateur alimente un TGBT (TGBT L1, TGBT L2 et TGBT communs) qui assure la distribution BT vers les différents tableaux BT installés dans les locaux électriques dédiés.

Un GTA (Groupe Turbo Alternateur) assure la production d'énergie électrique en 6 kV. Cette énergie est exportée sur le réseau via un transformateur élévateur HTA/HTA 6/20kV de 15MVA. Une partie est utilisée en local et le reste est réinjectée et revendue sur le réseau EDF.

L'alimentation électrique du site est secourue par un GE (groupe électrogène) de secours d'une puissance de 2000 kVA pour assurer le fonctionnement d'une partie des installations et le repli en sécurité en cas de défaillance simultanée du réseau 20 kV et du GTA. L'alimentation secourue est distribuée vers chacun des trois TGBT via le TGBT GE.

ⓘ En qualité de technicien de l'entreprise, vous participerez à la réalisation des travaux présentés selon le scénario décrit ci-après.

SCENARIO DU SUJET



Identification de la distribution HT.



Identification du matériel.



Préparation de l'intervention.



Planification du chantier.



Mise en service.



Amortissement économique.

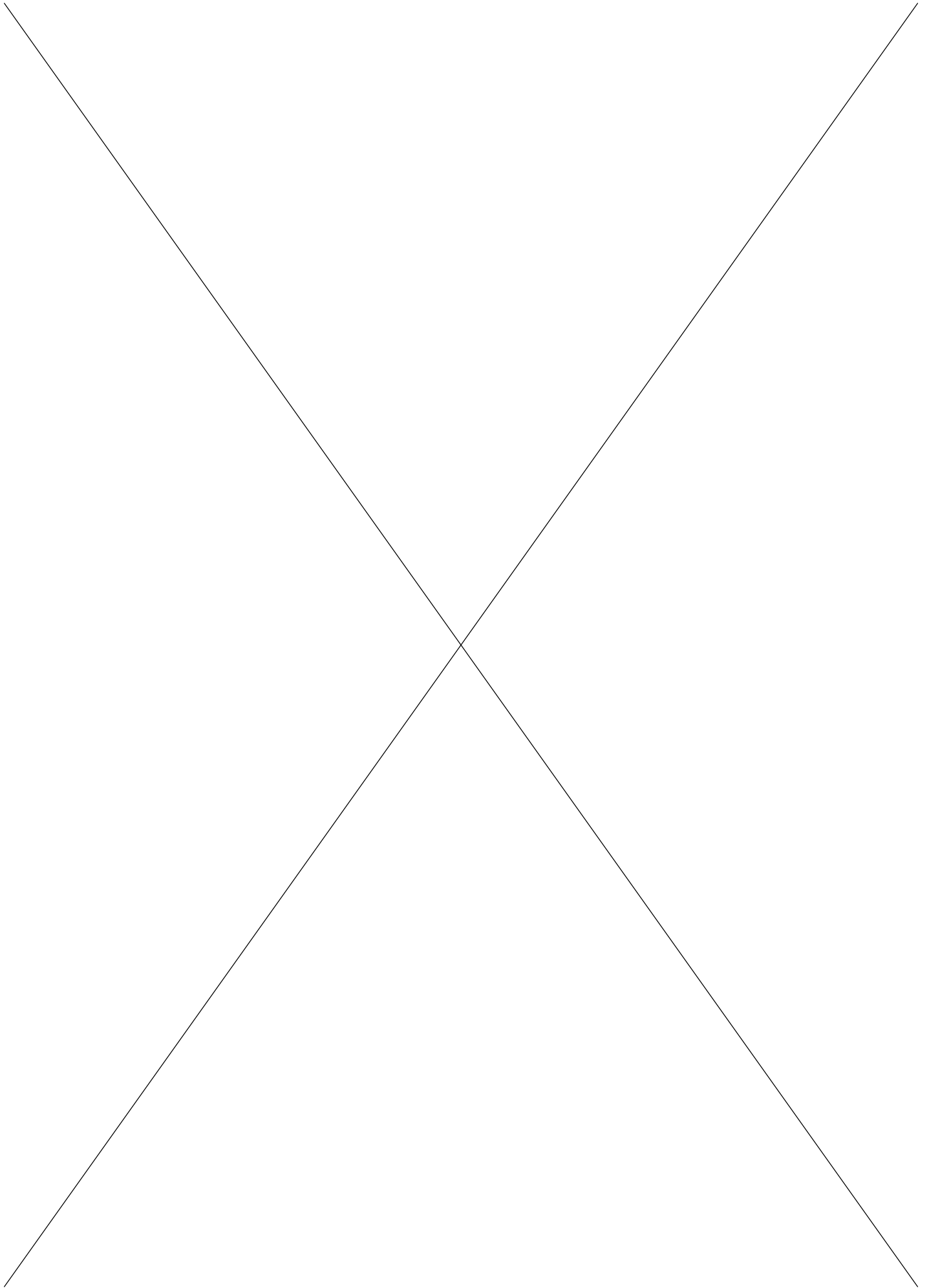

ÉPISODE 1

IDENTIFICATION DE LA DISTRIBUTION HT

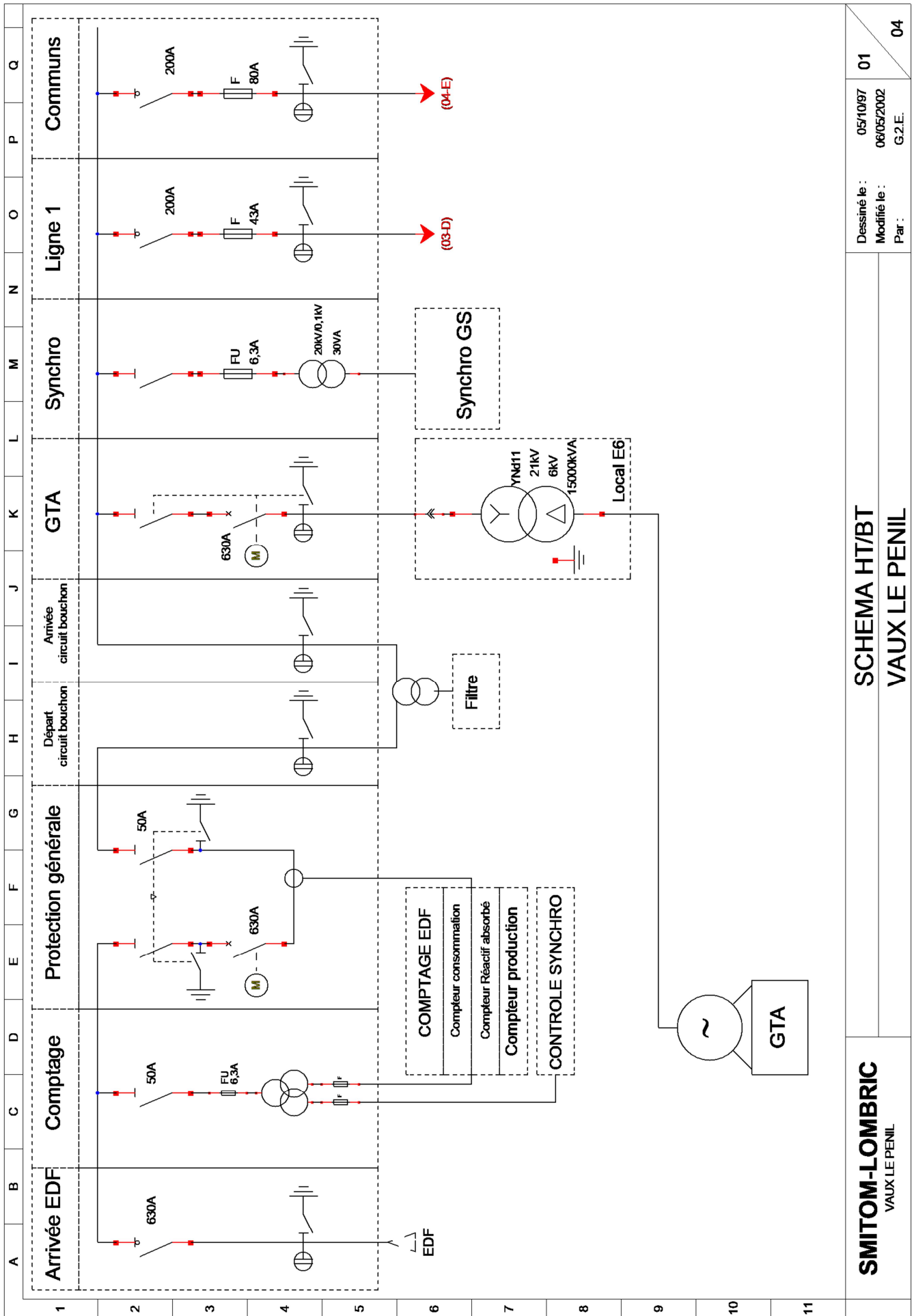

SMITOM-LOMBRIC
VAUX LE PENIL

SCHEMA HT/BT
VAUX LE PENIL

Dessiné le : 05/10/97
Modifié le : 06/05/2002
Par : G.2.E.

01
04

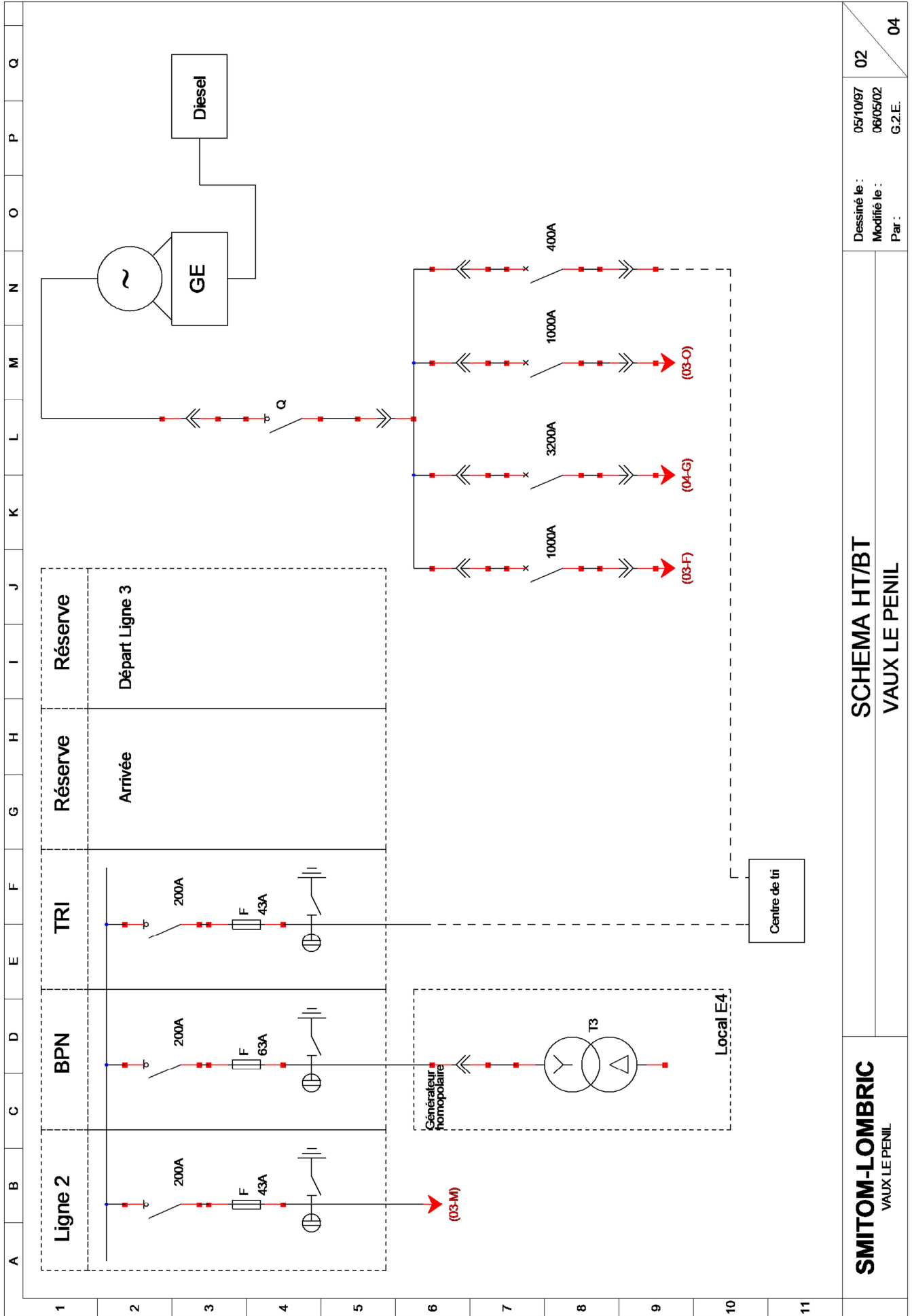

SMITOM-LOMBRIC
VAUX LE PENIL

SCHEMA HT/BT
VAUX LE PENIL

Dessiné le : 05/10/97
Modifié le : 06/05/02
Par : G.2.E.

02

04

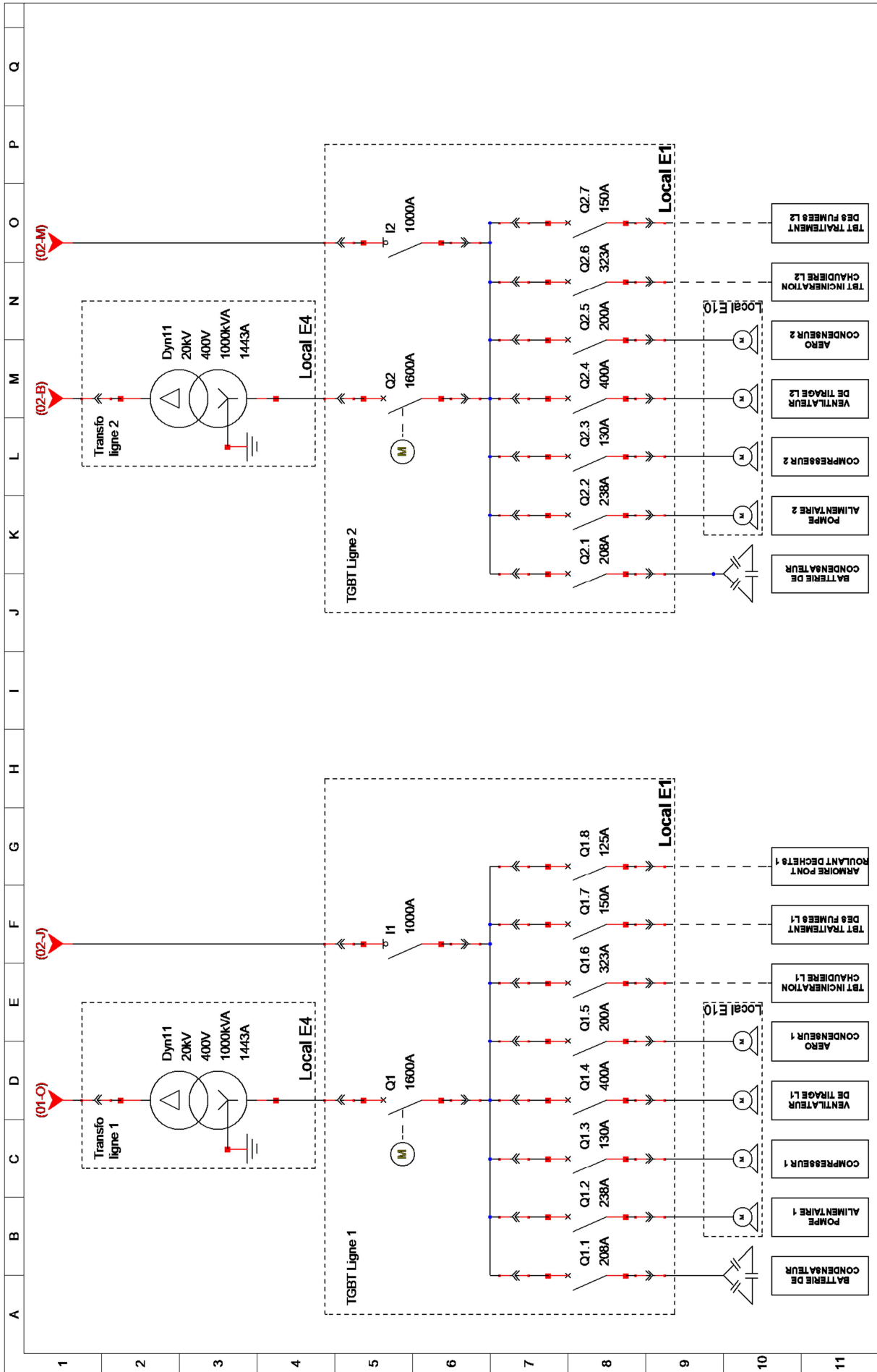

SMITOM-LOMBRIC VAUX LE PENIL	SCHEMA HT/BT VAUX LE PENIL	03	04
	Dessiné le : 05/10/97 Modifié le : 06/05/02 Par : G.Z.E.	03	04

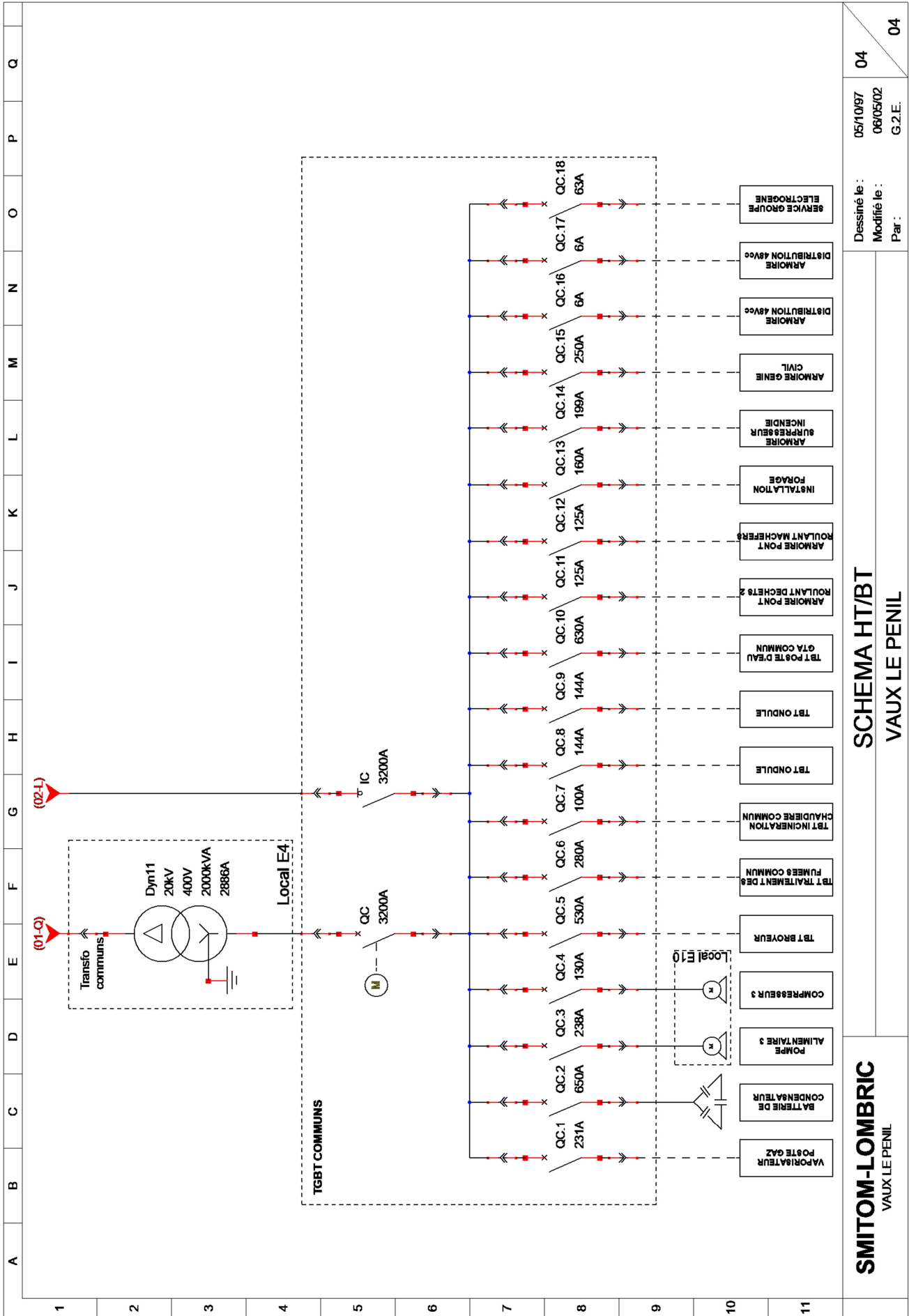

SMITOM-LOMBRIC
VAUX LE PENIL

SCHEMA HT/BT
VAUX LE PENIL

Dessiné le : 05/10/97
Modifié le : 06/05/02
Par : G.2.E.

04

04

1-1) Identification des sources d'alimentation du site.

➤ Donner le type d'arrivée EDF du site

ANTENNE <input type="checkbox"/>	COUPURE D'ARTÈRE <input type="checkbox"/>	DOUBLE DÉRIVATION <input type="checkbox"/>
Avantage	Inconvénient	

➤ Identifier le symbole suivant. Donner sa fonction.

	Désignation	Fonction

➤ Identifier le symbole suivant. Donner sa fonction.

	Désignation	Fonction

1-2) Donner la source d'alimentation du site en fonction du mode de fonctionnement et justifier.

	EDF <input type="checkbox"/> GTA <input type="checkbox"/> GE <input type="checkbox"/>
Fonctionnement en autoproduction	<i>Justification :</i>
Fonctionnement en cas de défaillance du mode de fonctionnement précédent.	EDF <input type="checkbox"/> GTA <input type="checkbox"/> GE <input type="checkbox"/> <i>Justification :</i>
Fonctionnement en cas de défaillance des deux modes de fonctionnement précédents.	EDF <input type="checkbox"/> GTA <input type="checkbox"/> GE <input type="checkbox"/> <i>Justification :</i>

1-3) En fonction de l'analyse des scénarios précédents, justifier le choix du type d'arrivée EDF défini à la question 1-1).

① **Une partie des travaux prévus consiste à modifier les alimentations électriques des pompes alimentaires 1, 2 et 3.**

1-4) Identifier sur les schémas de distribution HT/BT, les appareils de protection liés à chacune des pompes.

	APPAREIL DE PROTECTION	
	<i>Repère</i>	<i>Désignation et Fonction</i>
POMPE ALIMENTAIRE 1		
POMPE ALIMENTAIRE 2		
POMPE ALIMENTAIRE 3		

1-5) Sur le schéma de distribution HT/BT en page 7 à 10,

- Tracer **EN VERT** le parcours de l'énergie électrique de la source d'alimentation du GTA jusqu'à la pompe alimentaire 1.
- Tracer **EN BLEU** le parcours de l'énergie électrique de la source d'alimentation EDF jusqu'à la pompe alimentaire 1.
- Tracer **EN ROUGE** le parcours de l'énergie électrique de la source d'alimentation secours GE jusqu'à la pompe alimentaire 1.



1-6) Donner la désignation de l'appareil à consigner afin de travailler en sécurité sur la pompe alimentaire 1, quelle que soit la source d'alimentation.

Désignation de l'appareil	
----------------------------------	--

1-7) Identifier le nom du local où se trouve l'appareil à consigner.

Nom du local	
---------------------	--

Voici votre carte d'habilitation qui vous a été délivrée par votre employeur

TITRE D'HABILITATION				
FONCTION : ELECTROTECHNICIEN		EMPLOYEUR : G.2.E.		
NOM : M. MARY				
Personnel	Symbole d'habilitation	Domaine de tension	Ouvrages concernés	Informations supplémentaires
Travaux d'ordre non électrique				
Exécutant	H0	HTA	Poste HT	Sauf local GTA
Chargé de chantier				
Travaux d'ordre électrique				
Exécutant	B1V	BT	Tout le site	
Chargé de travaux				
Chargé d'intervention BT	BR	BT	Tout le site	
Chargé de consignation				
Habilités spéciaux				
Le titulaire Signature : 		Pour l'employeur Fonction : Responsable réalisation Signature : 		Date : 05 / 03 / 2016 Validité : 3ans

➤ Pouvez-vous consigner ce départ ?

OUI

NON

➤ Si non, donner le titre d'habilitation nécessaire.

Titre	
--------------	--

ÉPISODE 2

IDENTIFICATION DU MATÉRIEL

Contexte :

L'augmentation de la fourniture en énergie thermique sur le réseau de chauffage urbain entraîne un grand nombre de travaux sur ce réseau vapeur complexe.

Le système actuel est composé de 3 pompes alimentaires identiques (deux en fonctionnement et une en secours). Ces pompes aspirent l'eau de la bache alimentaire pour l'envoyer dans la chaudière.

La pression de refoulement des pompes est actuellement de 52 bar. Cette pression est plus importante que nécessaire, ce qui entraîne une consommation excessive et inutile. Votre bureau d'étude confirme qu'une pression de 42 bar est suffisante pour amener l'eau dans la chaudière et opte pour une régulation de pression obtenue par variation de vitesse sur chaque pompe alimentaire.

CAPTURE DE L'ÉCRAN DE SUPERVISION

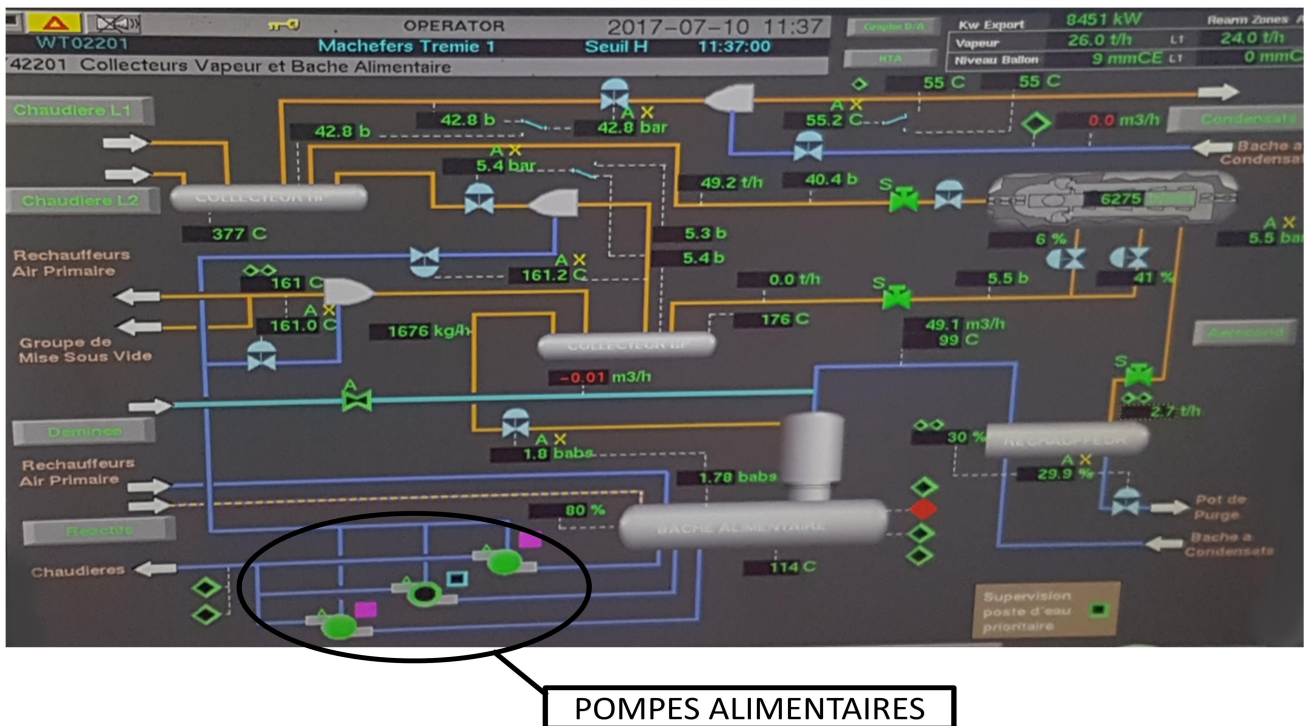

Vous êtes en charge des travaux de la pompe alimentaire 1.

Votre bureau d'étude vous demande de relever les informations techniques relatives aux moto-pompes.

2-1) Relever les caractéristiques du moteur qui correspondent au réseau d'alimentation du site.



CABINET G2E
77 000 MELUN
G2E@orange.fr



SITE DE VAUX LE PENIL

RELEVÉ MOTEUR POMPE

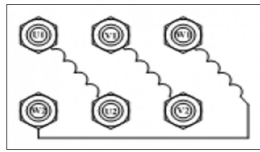

ABB motors						
~ Motor M38P 315 MSA 283						
EC 316S/M65						
AMB +45C				N° 3493982		
SP-20083-1						IP 55
V	Hz	kW	r/min	A	cosφ	
680 Y	50	110	2982	118	0,86	
400 D	50	110	2982	202	0,86	
660 Y	50	110	2980	121	0,87	
380 D	50	110	2980	210	0,87	
415 D	50	110	2983	197	0,85	
440 D	60	125	3580	205	0,88	
Code 3GEP311210-ADG002044122138999						
n max = 3800 rpm						860 kg

	Valeur	Désignations / Significations
marque		
V		
Couplage		Réaliser le couplage actuel : 
kW		
Hz		
r/min		
A		
Cos φ		
IP		

① Le CCTP impose la marque du variateur qui doit être la même que celle du moteur ainsi que son IP.

2-2) Déterminer le variateur de vitesse adapté à votre motopompe.

Caractéristiques électriques		Code type	
1		3	
2			
Taille			
Dimensions			
Hauteur :			
Largeur :			
Profondeur :			

① **De manière à visualiser les paramètres, le CCTP exige une « microconsole intelligente » au variateur.**

2-3) Cet appareil est-il fourni avec le variateur ?

OUI

NON

➤ Si non, définir le code option à rajouter à la référence du variateur.

Option code	
--------------------	--

① **Les informations concernant le variateur doivent être rapatriées directement en salle de supervision via le bus de terrain ETHERNET.**

2-4) Déterminer le code option du module de connectivité au réseau afin que le variateur soit compatible.

Code option	
--------------------	--

2-5) A partir des éléments précédents, indiquer la référence complète à commander.

référence		+		+	
------------------	--	---	--	---	--

① **Le CCTP impose l'installation d'un filtre anti-harmonique.**

2-6) Déterminer la référence et indiquer les dimensions de ce filtre.

référence	
Dimensions	Hauteur :
	Largeur :
	Profondeur :
	poids :

① Vous constatez que le tableau de distribution (armoire) actuel ne permet pas de recevoir le variateur et les différents appareils de protection et de commande. Le choix d'un nouveau tableau de distribution est nécessaire.

ARMOIRE AVANT TRAVAUX :

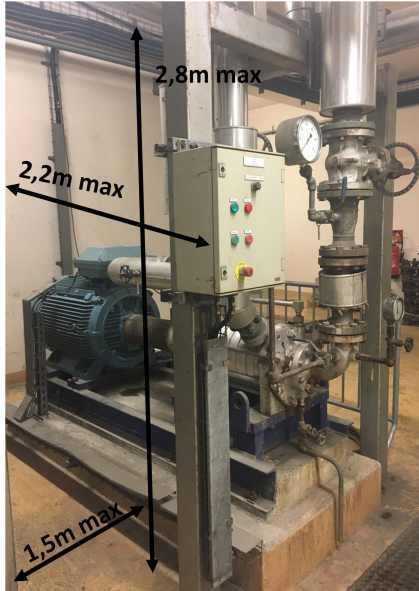

① L'armoire devra être accessible de tous les côtés

2-7) Compléter les cotes manquantes en fonction du matériel choisi précédemment.

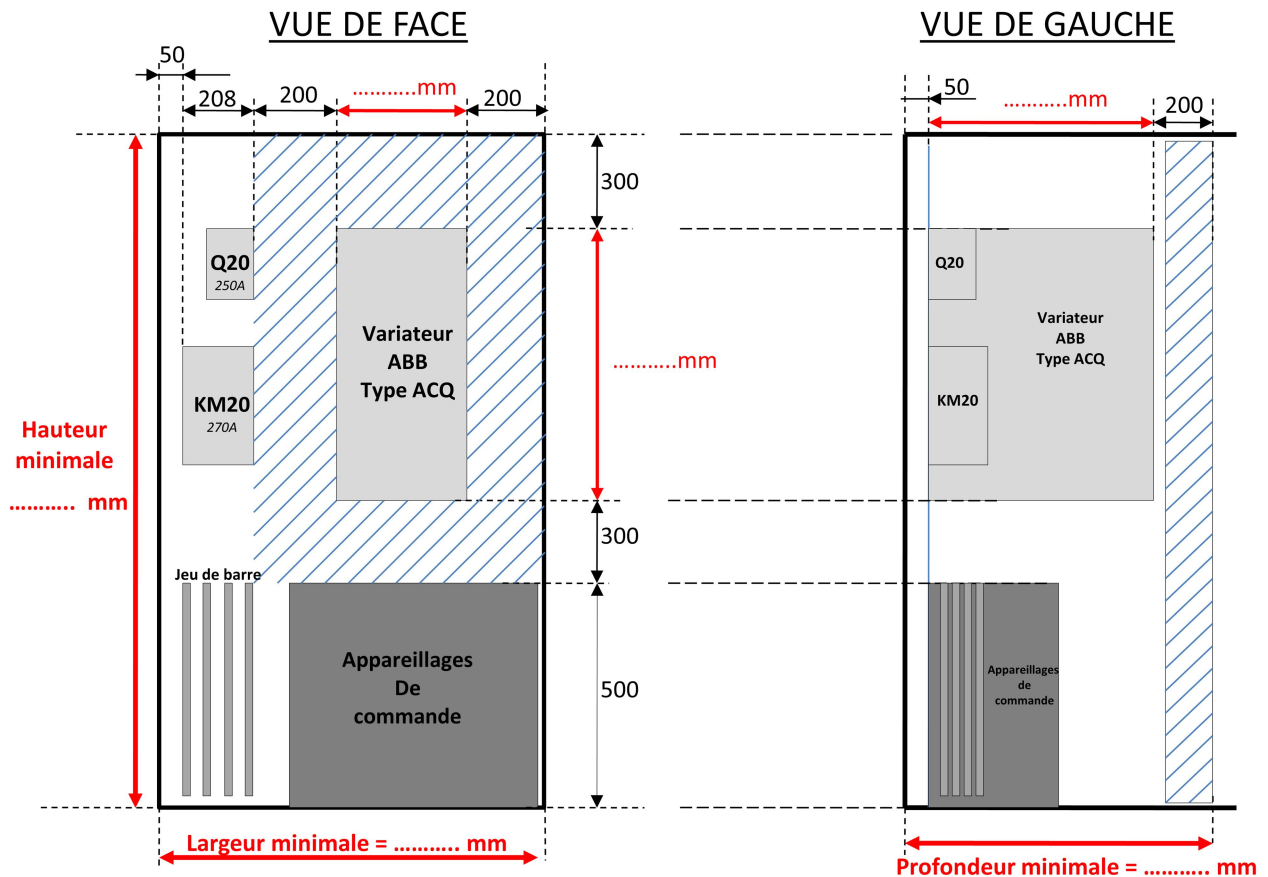

Toutes les cotes sont en millimètres

2-8) Déduire les dimensions du tableau de distribution. Identifier les bonnes réponses.

Dimensions fonctionnelles	Hauteur (en mm)	1800 <input type="checkbox"/>	2000 <input type="checkbox"/>				
	Largeur (en mm)	300 <input type="checkbox"/>	400 <input type="checkbox"/>	600 <input type="checkbox"/>	800 <input type="checkbox"/>	1000 <input type="checkbox"/>	1250 <input type="checkbox"/>
	Profondeur (en mm)	200 <input type="checkbox"/>	300 <input type="checkbox"/>	500 <input type="checkbox"/>	700 <input type="checkbox"/>	900 <input type="checkbox"/>	

Ces questions sont à composer à l'aide des documents techniques DT11 à DT14.

2-9) Choisir la référence et la quantité de chacun des constituants de la structure externe de l'armoire qui sera en **tôle galvanisée** et dont l'indice de protection est au moins de 55.

H = 2000 mm				
	Descriptif		Quantité	Référence
STRUCTURE	Montants		4	
	Traverses	avant/arrière		
		Cotés		PCF M 0700
	Socle	Pièces d'angle	4	
		Habillage avant/arrière		
		Habillage cotés		
FINITION EXTÉRIEURE	Panneaux toit/base plein			
	Panneau arrière plein			
	Panneau latéral plein			
	Porte avant pleine			PDLB 2016

① *Compte tenu de l'environnement du site, le bureau d'étude impose une gestion thermique de l'armoire. Les appareils ont un fonctionnement optimal sous une température de 30°C. Au contraire si la température et le taux d'humidité dépasse un point critique, les risques de dysfonctionnement sont accrus. On limitera donc la température dans l'armoire à 45°C.*

Des relevés dans le local ont également été faits à différentes périodes de l'année :

- *Températures ambiantes maximales = 35°C*
- *Températures ambiantes minimales = 15°C*

2-10) Réaliser le bilan thermique en suivant l'application numérique issue de la méthode PROCLIMA suivante.

Caractéristique de l'enveloppe																										
<p>Emplacement de l'enveloppe (norme CEI 890)</p> <table style="width: 100%; border-collapse: collapse;"> <tr> <td style="width: 20px;"><input type="checkbox"/></td> <td>Accessible de tous les côtés</td> <td>Formule pour le calcul de S (m²) S = 1,8 x H x (L + P) + 1,4 x L x P</td> </tr> <tr> <td><input type="checkbox"/></td> <td>Adossée à un mur</td> <td>S = 1,4 x L x (H + P) + 1,8 x P x H</td> </tr> <tr> <td><input type="checkbox"/></td> <td>À l'extrémité en cas de juxtaposition</td> <td>S = 1,4 x P x (H + L) + 1,8 x L x H</td> </tr> <tr> <td><input type="checkbox"/></td> <td>À l'extrémité en cas de juxtaposition, adossée à un mur</td> <td>S = 1,4 x H x (L + P) + 1,4 x L x P</td> </tr> <tr> <td><input type="checkbox"/></td> <td>Intermédiaire en cas de juxtaposition</td> <td>S = 1,8 x L x H + 1,4 x L x P + P x H</td> </tr> <tr> <td><input type="checkbox"/></td> <td>Intermédiaire en cas de juxtaposition, adossée à un mur</td> <td>S = 1,4 x L x (H + P) + P x H</td> </tr> <tr> <td><input type="checkbox"/></td> <td>Intermédiaire en cas de juxtaposition, adossée à un mur avec partie supérieure couverte</td> <td>S = 1,4 x L x H + 0,7 x L x P + P x H</td> </tr> </table> <p style="text-align: right; margin-top: 5px;">S = m²</p> <p><small>H = Hauteur - L = Largeur - P = Profondeur</small></p>				<input type="checkbox"/>	Accessible de tous les côtés	Formule pour le calcul de S (m²) S = 1,8 x H x (L + P) + 1,4 x L x P	<input type="checkbox"/>	Adossée à un mur	S = 1,4 x L x (H + P) + 1,8 x P x H	<input type="checkbox"/>	À l'extrémité en cas de juxtaposition	S = 1,4 x P x (H + L) + 1,8 x L x H	<input type="checkbox"/>	À l'extrémité en cas de juxtaposition, adossée à un mur	S = 1,4 x H x (L + P) + 1,4 x L x P	<input type="checkbox"/>	Intermédiaire en cas de juxtaposition	S = 1,8 x L x H + 1,4 x L x P + P x H	<input type="checkbox"/>	Intermédiaire en cas de juxtaposition, adossée à un mur	S = 1,4 x L x (H + P) + P x H	<input type="checkbox"/>	Intermédiaire en cas de juxtaposition, adossée à un mur avec partie supérieure couverte	S = 1,4 x L x H + 0,7 x L x P + P x H	<p><u>Formule utilisée</u></p> <p>S =</p> <hr/> <p><u>Calculs :</u></p> <p>S =</p> <p>.....</p> <p>.....</p> <hr/> <p><u>Résultat :</u></p> <p>S = m²</p>	
<input type="checkbox"/>	Accessible de tous les côtés	Formule pour le calcul de S (m²) S = 1,8 x H x (L + P) + 1,4 x L x P																								
<input type="checkbox"/>	Adossée à un mur	S = 1,4 x L x (H + P) + 1,8 x P x H																								
<input type="checkbox"/>	À l'extrémité en cas de juxtaposition	S = 1,4 x P x (H + L) + 1,8 x L x H																								
<input type="checkbox"/>	À l'extrémité en cas de juxtaposition, adossée à un mur	S = 1,4 x H x (L + P) + 1,4 x L x P																								
<input type="checkbox"/>	Intermédiaire en cas de juxtaposition	S = 1,8 x L x H + 1,4 x L x P + P x H																								
<input type="checkbox"/>	Intermédiaire en cas de juxtaposition, adossée à un mur	S = 1,4 x L x (H + P) + P x H																								
<input type="checkbox"/>	Intermédiaire en cas de juxtaposition, adossée à un mur avec partie supérieure couverte	S = 1,4 x L x H + 0,7 x L x P + P x H																								
Puissance thermique dissipée par les composants																										
<p>C'est la puissance dissipée par chaque appareil installé Pd en W</p> <p>Si ces informations ne sont pas connues, utilisez les tableaux suivants qui donnent des valeurs moyennes</p>				<p><u>Calculs :</u></p>																						
Contacteur bi, tri ou tétrapolaires			Disjoncteurs différentiels																							
Courant d'emploi (A)	Bobine AC Chaleur dissipée par pôle (W)	Bobine DC Chaleur dissipée par pôle (W)	Courant d'emploi (A)	Chaleur dissipée par pôle (W)																						
25	9	-	16	3																						
50	17	-	25	4																						
80	30	50	63	9																						
125	46	58	100	13																						
270	100	90	160	18																						
500	-	220	250	24																						
1000	-	370	500	27																						
1600	-	800	800	55																						
Disjoncteurs		Puissance dissipée par un jeu de barre triphasée de longueur 1m																								
Courant d'emploi (A)	Chaleur dissipée par pôle (W)	Intensité admissible (A)	Nombre de barre par phase	section	Chaleur dissipée (W)																					
16	3																									
25	4	400	1	35x5	70																					
100	11	600	1	50x5	96																					
160	16	700	1	63x5	104																					
250	18	900	1	80x5	136																					
500	35	1000	2	50x5	134																					
800	45	1050	1	100x5	148																					
1000	50	1200	1	125x5	154																					
<p>Pd <i>variableur</i> =</p> <p>Pd <i>020</i> = <small>(250A)</small></p> <p>Pd <i>KM20</i> = <small>(270A)</small></p> <p>Pd <i>jeu de barres</i> =</p> <p>.....</p> <p>Pd <i>appareils commande</i> = 50 W.</p> <p style="color: red; font-weight: bold; margin-top: 10px;"><i>Remarque: le jeu de barres peut supporter 400A. Il mesure 50cm et il est traversé par un courant de 200A environ</i></p>																										
<p><u>Résultat (somme des Pd) :</u></p> <p>Pd = W</p>																										
Températures à l'extérieur de l'enveloppe																										
<p>Température ambiante maximale Temax Température ambiante minimale Temin Altitude Alt</p>				<p>Temax =</p> <p>Temin =</p> <p>Alt = 102 m</p>																						
Températures moyennes souhaitées dans l'enveloppe																										
<p>Elles sont caractérisées par la nature des composants et les caractéristiques de l'air ambiant.</p> <p>Température intérieure maximale Tid max Température intérieure minimale Tid min</p>				<p>Tid max =</p> <p>Tid min =</p>																						

Température de l'enveloppe sans système de gestion thermique

Calculs :

Température intérieure maximale Tfi max $T_{fi\ max} = \frac{P_d}{K \times S} + T_{e\ max}$

Température intérieure minimale Tfi min $T_{fi\ min} = \frac{P_d}{K \times S} + T_{e\ min}$

Ou K = 5,5 W/m²/°C pour une enveloppe en tôle galvanisée
 K = 3,5 W/m²/°C pour une enveloppe en polyester
 K = 3,7 W/m²/°C pour une enveloppe en acier inoxydable

Tfi max =

Tfi max =

Calculs :

Tfi min =

Tfi min =

Détermination du type d'appareil de gestion thermique et sa puissance Psyst

Si Tid min > Tfi min

Nécessité d'un système thermique :
Résistance chauffante

1) Fonctionnement permanent du tableau (armoire)
Psyst = KxS (Tidmin – Temin) - Pd

2) Fonctionnement discontinu
Psyst = KxS (Tidmin – Temin)

Si Tid max < Tfi max

Nécessité d'un système thermique :
Aération – Ventilateur
Echangeur
Groupe de refroidissement

Psyst = Pd – K x S (Tidmax – Temax)

Si Tid max > Tfi max

Pas besoin d'un système thermique, éventuellement brassage pour éviter point chaud

Cas n°1

Cas n°2

Cas n°3

Calculs en fonction du cas :

Psyst =

Psyst =

① D'après les différentes solutions proposées, votre bureau d'étude impose une ventilation forcée dans le tableau de distribution. Cette solution est économique et facile à mettre en œuvre.

Solution	Avantages	Contraintes
Surdimensionner l'enveloppe.	Économique. Pas d'entretien. Facile à mettre en oeuvre. IP de l'installation conservé.	Gain relativement faible. Encombrement plus important.
Aération naturelle (installation d'ouïes d'aération).	Très économique. Pas d'entretien. Installation facile et rapide.	Quantité de chaleur évacuée faible et dépendante de la disposition des composants. Dégradation de l'IP (pénétration de poussière).
Ventilation forcée.	Economique. Facile à mettre en oeuvre. Grande quantité de chaleur évacuée. Régulation possible de la température.	Entretien régulier des filtres IP légèrement dégradé. Température ambiante ≤ 35 °C.
Échangeur air-air.	Simple à mettre en oeuvre. Facile à entretenir. IP de l'installation conservé. Température régulée.	Entretien régulier des filtres.

2-11) Calculer le débit nécessaire pour évacuer la quantité de chaleur déterminée lors du calcul thermique en suivant la relation suivante.

Formule	Débit (m ³ /h) = $Q = \frac{P_{\text{sys}}}{(T_{\text{idmax}} - T_{\text{emax}})} \times 3,1$ (m ³ /h)
Calculs	
Résultat	Q =

2-12) Existe-t-il un ventilateur permettant ce débit sachant que l'on veut une seule grille de sortie.

OUI

NON

2-13) Déduire les références du ventilateur et de la grille de sortie correspondante sachant que l'ensemble doit maintenir un IP55.

Référence ventilateur

Référence grille de sortie

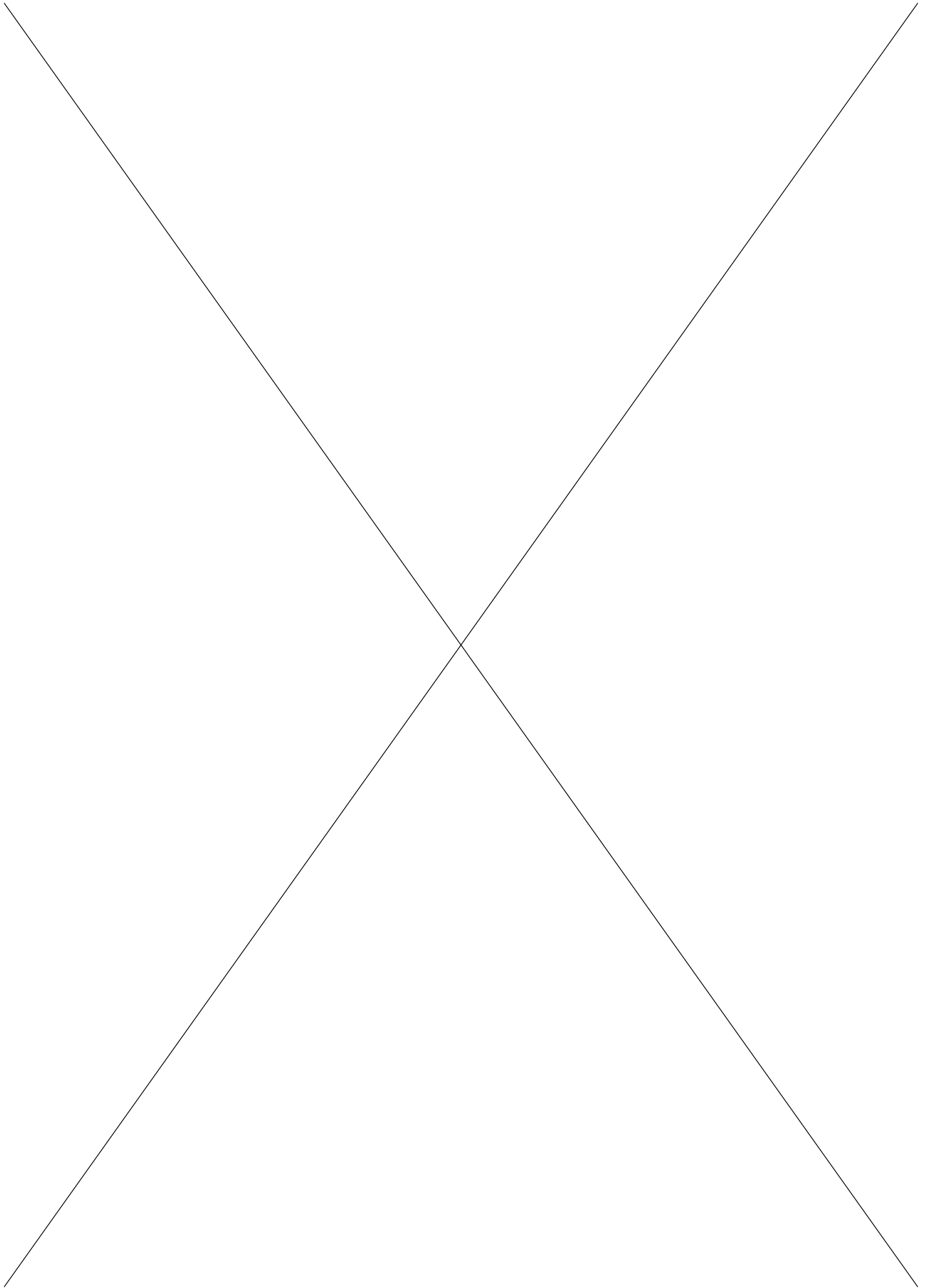

ÉPIISODE 3

PRÉPARATION DE L'INTERVENTION

❗ **Le bureau d'étude vous envoie un mail contenant les informations concernant le raccordement des pompes.**

Vous avez 78 message(s) dont 1 non lu(s) mes préférences | aide

actualiser écrire un message Rechercher... dans les mails

boîte de réception lire un message message 1 sur 78 Suivant

répondre transférer traiter comme indésirable déplacer vers supprimer imprimer

de bureau .etude.g2e @orange.fr
à mary.g2e@orange.fr
date 12/01/2018
objet informations raccordement variateur

pièce(s) jointe(s) 2 fichier(s)

synoptique.pdf (189.40 ko) télécharger
schéma élec...pdf (189.40 ko) télécharger

Je vous envoie comme convenu les informations concernant le variateur de la "pompe alimentaire 1" ainsi que son schéma électrique.
Veuillez nous faire parvenir toutes les remarques que vous jugerez utiles.
Je reste à votre disposition pour toutes questions éventuelles.
Cordialement.

Et les pièces jointes suivantes :

Pièce jointe 1 : synoptique

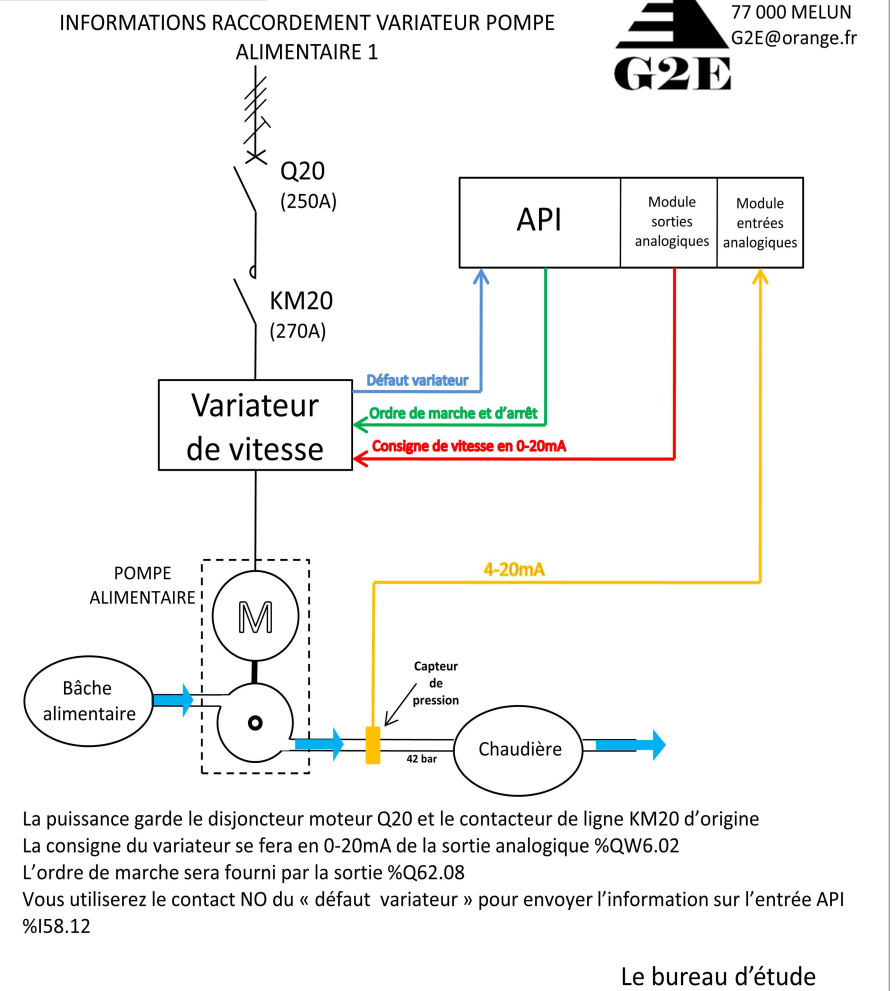

Pièce jointe 2 : schéma électrique

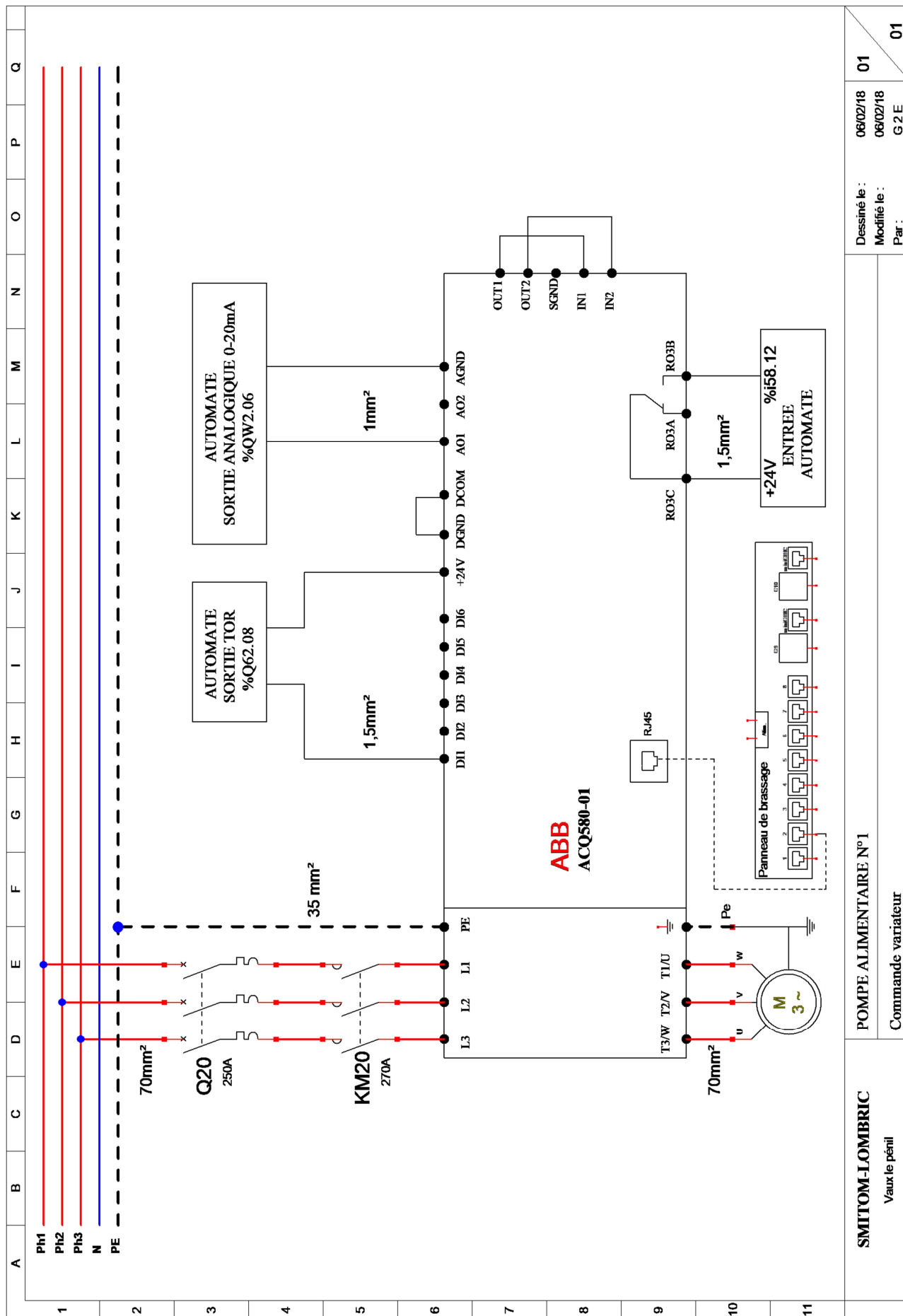

SMITOM-LOMBRIC Vaux le pénit	POMPE ALIMENTAIRE N°1			Dessiné le : 06/02/18	01
	Commande variateur			Modifié le : 06/02/18	
				Par : G 2 E	01

① A l'aide du schéma on vous demande d'estimer les différents consommables nécessaires à la réalisation du câblage.

Ces questions sont à composer à l'aide des documents techniques DT10 ET DT17 à DT19.

3-1) Vous décoderez le schéma électrique p25/41 afin de vérifier sa conformité.

- Entourer en **NOIR**, le circuit de puissance.
- Entourer en **VERT** la portion de circuit correspondant à l'ordre de marche.
- Entourer en **BLEU** la portion de circuit correspondant au défaut variateur.
- Entourer en **ROUGE** la portion de circuit correspondant à la consigne de vitesse du variateur.

3-2) Reporter vos vérifications dans le tableau suivant :

	Repère et numéro des bornes prévues par le constructeur		Repère des bornes raccordées dans le schéma		CONFORME	NON CONFORME
	Borne 1	Borne 2	Borne 1	Borne 2		
Ordre de marche et d'arrêt de la pompe venant de la sortie %Q62.08						
Défaut variateur envoyé à l'entrée %I58.12						
Consigne de vitesse 0-20mA venant de la sortie %QW6.02						

3-3) Le schéma électrique est-il conforme au cahier des charges

OUI

NON

Si non, indiquer la ou les anomalies constatées.

3-4) Modifier, si nécessaire, le schéma électrique (vous effectuerez les modifications éventuelles en rouge)

3-5) Rédiger un mail de retour au bureau d'étude, dans lequel vous signalerez.

- La bonne réception du schéma.
- Les remarques que vous jugez utiles de porter à la connaissance du bureau d'étude en vue de la correction du Dossier d'Ouvrage Executé (D.O.E.).

The screenshot shows an email client interface. At the top, there are navigation tabs: 'accueil', 'mail' (selected), 'sms / mms', 'boîtes vocales', 'mes contacts', 'agenda', and 'Le Cloud'. Below the tabs, it says 'Vous avez 66 message(s) dont 0 non lu(s)'. There are buttons for 'actualiser', 'écrire un message', and a search bar with 'Rechercher...' and 'dans les mails'. On the left, a sidebar shows folders: 'reçus', 'envoyés', 'brouillons (1)', 'indésirables (13)', 'corbeille (111)', 'mes dossiers', and 'Notes'. The main area shows an email header with the following details:



de	Mary.G2E@orange.fr
à	Bureau étude g2e @ orange.fr
date	15/01/2018
objet	retour informations raccordement variateur

Below the header, there are action buttons: 'répondre', 'transférer', 'traiter comme indésirable', 'déplacer vers', 'supprimer', and 'imprimer'. On the right, there are options to 'ajouter à mes contacts' and 'créer une alerte SMS'. At the bottom right of the header area, there is a link 'voir l'en-tête complet'. The main body of the email is currently empty.

3-6) Vous disposez des outillages classiques (tournevis, pince à dénuder, etc...), complétez le tableau suivant de manière à prévoir vos approvisionnements en consommables et en outillages spécifiques.



CABINET G2E
77 000 MELUN
G2E@orange.fr

Appareillages	Consommables	Référence	Outillages spécifiques
Disjoncteur Q20  <i>largeur bornes 20 mm avec vis M8</i>	<u>Cosses DIN :</u> <i>Nombre :</i> <i>Section :</i>		<input type="checkbox"/> Pince à sertir <6 mm ² <input type="checkbox"/> Pince à sertir de 6 à 70mm ² <input type="checkbox"/> Pince à sertir pour embout <input type="checkbox"/> Pince à sertir pour RJ45 <input type="checkbox"/> Clé mixte de 13 <input type="checkbox"/> Clé mixte de 17 <input type="checkbox"/> Clé à pipe de 13 <input type="checkbox"/> Clé à pipe de 17 <input type="checkbox"/> Clé dynamométrique <input type="checkbox"/> Embout de clé de 13 <input type="checkbox"/> Embout de clé de 17
Contacteur KM20  <i>largeur bornes 20 mm avec vis M8</i>	<u>Cosses DIN :</u> <i>Nombre :</i> <i>Section :</i>		<input type="checkbox"/> Pince à sertir <6 mm ² <input type="checkbox"/> Pince à sertir de 6 à 70mm ² <input type="checkbox"/> Pince à sertir pour embout <input type="checkbox"/> Pince à sertir pour RJ45 <input type="checkbox"/> Clé mixte de 13 <input type="checkbox"/> Clé mixte de 17 <input type="checkbox"/> Clé à pipe de 13 <input type="checkbox"/> Clé à pipe de 17 <input type="checkbox"/> Clé dynamométrique <input type="checkbox"/> Embout de clé de 13 <input type="checkbox"/> Embout de clé de 17
Variateur  <i>Connectique par jeu de barres avec vis M10</i>	<u>Cosses DIN de puissances :</u> <i>Nombre :</i> <i>Section :</i> <u>Cosses DIN pour le PE:</u> <i>Nombre :</i> <i>Section :</i>		<input type="checkbox"/> Pince à sertir <6 mm ² <input type="checkbox"/> Pince à sertir de 6 à 70mm ² <input type="checkbox"/> Pince à sertir pour embout <input type="checkbox"/> Pince à sertir pour RJ45 <input type="checkbox"/> Clé mixte de 13 <input type="checkbox"/> Clé mixte de 17 <input type="checkbox"/> Clé à pipe de 13 <input type="checkbox"/> Clé à pipe de 17 <input type="checkbox"/> Clé dynamométrique <input type="checkbox"/> Embout de clé de 13 <input type="checkbox"/> Embout de clé de 17
Partie commande variateur <i>Câblage « défaut variateur »</i> <i>Câblage « ordre de marche »</i> <i>Câblage « consigne »</i>	<u>Embouts</u> <i>Nombre :</i> <i>Section :</i> <i>Nombre :</i> <i>Section :</i> <i>Nombre :</i> <i>Section :</i>		<input type="checkbox"/> Pince à sertir <6 mm ² <input type="checkbox"/> Pince à sertir de 6 à 70mm ² <input type="checkbox"/> Pince à sertir pour embout <input type="checkbox"/> Pince à sertir pour RJ45 <input type="checkbox"/> Clé mixte de 13 <input type="checkbox"/> Clé mixte de 17 <input type="checkbox"/> Clé à pipe de 13 <input type="checkbox"/> Clé à pipe de 17 <input type="checkbox"/> Clé dynamométrique <input type="checkbox"/> Embout de clé de 13 <input type="checkbox"/> Embout de clé de 17
Partie communication variateur <i>Câble Ethernet cat6</i>	<u>Connecteurs RJ45</u> <u>Fiche Mâle :</u> <i>Nombre :</i> <u>Fiche pour panneau de brassage :</u> <i>Nombre :</i>		<input type="checkbox"/> Pince à sertir <6 mm ² <input type="checkbox"/> Pince à sertir de 6 à 70mm ² <input type="checkbox"/> Pince à sertir pour embout <input type="checkbox"/> Pince à sertir pour RJ45 <input type="checkbox"/> Clé mixte de 13 <input type="checkbox"/> Clé mixte de 17 <input type="checkbox"/> Clé à pipe de 13 <input type="checkbox"/> Clé à pipe de 17 <input type="checkbox"/> Clé dynamométrique <input type="checkbox"/> Embout de clé de 13 <input type="checkbox"/> Embout de clé de 17

ÉPISODE 4

PLANIFICATION DU CHANTIER

RAPPEL : Les pompes alimentaires sont aux nombres de trois. Elles fonctionnent par deux par alternance égale.

① **Le bureau d'étude impose de permuter le fonctionnement des pompes toutes les 24 heures, ceci dans un souci d'optimisation de l'usure des pompes.**

4-1) Sur le tableau suivant, identifier les cases correspondant au fonctionnement des pompes alimentaires 1, 2 et 3 en alternance sur 72h.

0h	6h	12h	18h	24h	30h	36h	42h	48h	54h	60h	66h	72h	
X	X	X	X										Pompe alimentaire 1
													Pompe alimentaire 2
													Pompe alimentaire 3

Donner le temps d'arrêt d'une pompe avant sa remise en fonctionnement.

Temps d'arrêt d'une pompe	
----------------------------------	--

Vous planifiez votre chantier « réalisation » dans le temps d'arrêt de la pompe. Les tâches de réalisation sont toutes successives.

PARTIE A : Préparation de l'intervention – Consignation.

PARTIE B : Réalisation - Mise en place.

PARTIE C : Réalisation – Câblage et façonnage.

PARTIE D : Essais – Livraison armoire.

PARTIE E : Déconsignation – prêt à mettre en énergie.

4-2) Sur le planning suivant :

- Indiquer l'ordre chronologique des tâches en numérotant la colonne « N° d'ordre ».
- Identifier le temps alloué pour chaque tâche.

PLANNING DE REALISATION DES TRAVAUX DE REMPLACEMENT DE L'ARMOIRE POMPE ALIMENTAIRE 1

N° d'ordre	Tâches	durée	30	1h	30	2h	30	3h	30	4h	30	5h	30	6h	30	7h	30	8h	30	9h	30	10h	30	11h	30	12h	
PARTIE A: Préparation de l'intervention																											
	Consignation de l'organe de séparation	30 min																									
	VAT borniers ancien coffret																										
	Balisage zone de travaux	30 min																									
	Demande de consignation-permis de feu																										
PARTIE B: Réalisation - Mise en place																											
	Livraison de la nouvelle armoire sur zone	60 min																									
	Déconnection des câbles ancien coffret	30 min																									
	Fixation de l'armoire au sol	90 min																									
6	Dépose ancien coffret	30 min																									
PARTIE C: Réalisation - Câblage																											
15	Mise en place des repères de câbles	30 min																									
14	Etanchéité des fourreaux	60 min																									
	Raccordement des câbles de puissance :	90 min																									
9	- Alimentation																										
	- moto pompe alimentaire 1																										
	- filtre																										
	Raccordement des câbles informations	60 min																									
	- variateur>API																										
	- communicant																										
PARTIE D: Essais - Livraison																											
16	Conformité isolement Ph/Ph	10 min																									
17	Conformité isolement Ph/PE	10 min																									
18	Continuité des masses	10 min																									
PARTIE E: Déconsignation																											
	Enlever zone de balisage	30 min																									
	Demande de déconsignation-Attestation																										
	Nettoyage zone de travaux	30 min																									

Redémarrage de la pompe alimentaire 1

4-3) Combien de temps vous reste-t-il pour gérer d'éventuels aléas ?

--

4-4) Quels aléas pourriez-vous rencontrer au cours de cette intervention.

--

ÉPISODE 5

MISE EN SERVICE

① **Les travaux terminés, les différents contrôles hors tension réalisés. Vous effectuez les mesures sous tension (Q20 consigné ouvert) afin de compléter le tableau des relevés qui sera inséré dans le Dossier d'Ouvrage Exécuté (DOE)**

Le couplage du moteur avant travaux est le suivant :



ABB motors						
~ Motor M38P 315 MSA 283						
EC 316S/M65						
AMB +45C				N° 3493982		
SP-20083-1					IP 55	
V	Hz	kW	r/min	A	cosφ	
680 Y	50	110	2982	118	0,86	
400 D	50	110	2982	202	0,86	
660 Y	50	110	2980	121	0,87	
380 D	50	110	2980	210	0,87	
415 D	50	110	2983	197	0,85	
440 D	60	125	3580	205	0,88	
Code 3GEP311210-ADG002044122138999						
n max = 3800 rpm					860 kg	

5-1) De quel type de couplage s'agit-il ?

ETOILE

TRIANGLE

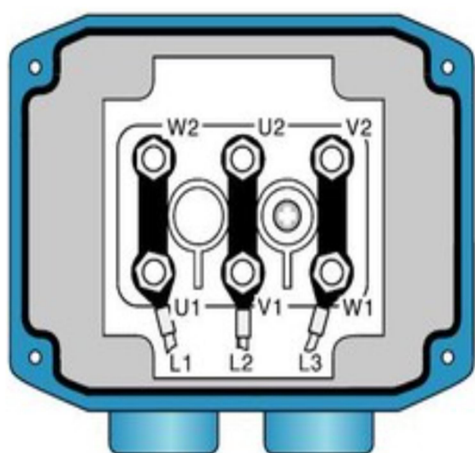
① **La tension nominale en sortie du variateur est de 400V.**

5-2) Le couplage est-il toujours correct ?

OUI

NON

① Avant la mise en route de la pompe (Q20 déconsigné et fermé), vous vérifiez le sens de rotation des phases.

MESURE APRES TRAVAUX A L'ENTREE DU VARIATEUR



MESURE AVANT TRAVAUX



5-3) Dans notre cas l'ordre des phases est-il important ?

OUI

NON

Justifier :

5-4) Donner la procédure pour retrouver le sens de rotation d'origine.

① L'ordre de marche est maintenant donné, la pompe alimentaire 1 est en fonction. Afin de contrôler les paramètres, le bureau d'étude vous demande de relever les informations via la microconsole.

ECRAN 1 :



ECRAN 2 :



Rappel: Avant les travaux, la pression de fonctionnement en sortie de pompe était de 52 bar en fonctionnement nominal. La pression optimale déterminée par le bureau d'étude est de 42 bar.

5-5) Relever sur les écrans la fréquence d'alimentation du moteur.

Fréquence :	
-------------	--

5-6) En déduire la pression en sortie de pompe (pas de prise en compte du glissement).

Calculs	Résultat

➤ D'après vos calculs, la pression obtenue est-elle conforme au CCTP ?

OUI

NON

Vous effectuez également une mesure de puissance en amont du variateur afin de compléter le dossier d'ouvrage exécuté (DOE) qui sera archivé au service maintenance.



5-7) Envoyer un mail au service maintenance du site afin de mettre à jour le Dossier d'Ouvrage Exécuté de la pompe alimentaire 1 en complétant la pièce jointe référencée « DOE p12/47 ».

The screenshot displays an email client interface. At the top, there are navigation tabs: 'accueil', 'mail' (selected), 'sms / mms', 'boîtes vocales', 'mes contacts', 'agenda', and 'Le Cloud'. Below the tabs, a status bar indicates 'Vous avez 66 message(s) dont 0 non lu(s)' and provides links for 'mes préférences' and 'aide'. A search bar is present with the text 'Rechercher...' and a dropdown menu for 'dans les mails'. The main area is divided into a left sidebar and a central content area. The sidebar contains folders: 'reçus', 'envoyés', 'brouillons (1)', 'indésirables (13)', 'corbeille (111)', 'mes dossiers', and 'Notes'. The central area shows the details of an email from 'G2E@orange.fr' to 'Service.maintenance.electrique@lombric.com' dated '25/01/2018' with the subject 'DOE: caractéristiques électriques pompe alimentaire 1'. The email body contains one attachment: 'caracterist_.pdf' (191.4 ko). The interface includes various action buttons like 'répondre', 'transférer', 'traiter comme indésirable', 'déplacer vers', 'supprimer', 'ajouter à mes contacts', and 'créer une alerte SMS'. There are also promotional banners for 'anti-spam' and 'Nettoyez vos contacts en 2 clics!'.



CABINET G2E
77 000 MELUN
G2E@orange.fr



SITE DE VAUX LE PENIL

RELEVÉ DES CARACTÉRISTIQUES DE LA POMPE ALIMENTAIRE 1

Caractéristiques	Date		
	20/06/2002/...../2018	
<i>Tension</i>	398V		
<i>Courant</i>	201A		
<i>Fréquence</i>	50Hz		
<i>Vitesse</i>	2975tr/min		
<i>puissance</i>	121kW		
<i>Nom technicien</i>	M. ROMY 		

DOE p12/47

ÉPIISODE 6

AMORTISSEMENT ÉCONOMIQUE

① *Le directeur d'exploitation du site souhaite vérifier le temps d'amortissement, qui avait été estimé à 9 ans lors de l'étude.*

D'après les mesures qui ont été effectuées sur le site, il en résulte un gain de puissance de 42 kW sur l'ensemble des pompes alimentaires, soit 310 MWh d'énergie gagnée. Cette énergie sera exportée sur le réseau public au tarif de 0,03216 € / kWh.

6-1) Calculer le gain annuel financier réalisé grâce aux économies d'énergie.

Calculs	Résultat

6-2) Compléter le tableau afin de déduire le prix du matériel pour la modification d'une pompe alimentaire

Matériels	Prix unitaire (avec remise)	Quantité	Prix Hors Taxe (HT)
Variateur ABB ACQ 110 kW	7200,00	1	
Microconsole ABB pour variateur ACQ	300,00	1	
Module Bus Ethernet pour variateur ACQ	280,00	1	
Filtre anti harmonique 110kW	5200,00	1	
Coffret de distribution (armoire)			
Montant	98,90	4	
Traverses avant /arrière	64,00	4	
Traverses côtés	59,10	4	
Socles pièces d'angle	31,20	4	
Socles habillages avant / arrière	81,20	2	
Socles habillages cotés	67,20	2	
Panneaux toit/base pleins	67,20	2	
Panneaux arrières pleins	197,50	1	
Panneaux latéraux	217,20	2	
Porte avant pleine	703,20	1	
Ventilateur pour armoire	425,00	1	
Divers consommables	148,20	1	
TOTAL HT (€)			
T.V.A. (20%)			
TOTAL T.T.C. (€)			

6-3) En déduire le coût du matériel pour les trois pompes alimentaires.

Calculs	Résultat

① **Le coût de l'étude et de la main d'œuvre se monte à 11400 € TTC pour les trois pompes. Les frais de location d'engin de manutention, nécessaires à cette réalisation, sont de 870 € TTC.**

6-4) Calculer le coût global des travaux sur les trois pompes alimentaires.

Calculs	Résultat

6-5) D'après vos calculs, en combien d'années les travaux sont-ils rentabilisés.

Calculs	Résultat

6-6) Le temps d'amortissement correspond-il au temps estimé ? Vous enverrez un mail au directeur du site afin de lui transmettre vos conclusions.

